

**MISTRAL 26-26 A**

**Ξελουριστικό μεταβλητής γωνίας**

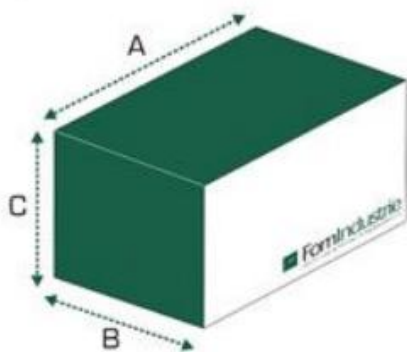

CE



	A (mm)	B (mm)	C (mm)	Kg
Serra tunnel	800	1040	1315	207
	A (mm)	B (mm)	C (mm)	Kg
Con tunnel	1862	1040	1315	269

<b>Τροφοδοτικό</b>	<b>Συνολική εγκατεστημένη ισχύς</b>	<b>Κατανάλωση αέρα για κύκλο εργασίας</b>	<b>Πίεση επεξεργασίας</b>
Mistral 26: 230/400V - 50 Hz	1,5 kW	0,8 NL/κύκλο	7 bar
Mistral 26: 275/480V - 60 Hz	1,5 kW	0,8 NL/κύκλο	7 bar
Mistral 26A: 230/400V - 50 Hz	1,5 kW	12 NL/κύκλο	7 bar
Mistral 26A: 275/480V - 60 Hz	1,5 kW	12 NL/κύκλο	7 bar

### Τεχνικά χαρακτηριστικά

- Γωνία κονδυλοφόρας φρέζας 45° δεξιόστροφα, 90° , 45° αριστερόστροφα και ενδιάμεσες γωνίες
- Ταχύτητα περιστροφής μονάδας εργαλείου εκγλύφανσης 7000 rpm
- Μέγιστο μέγεθος εργαλείου εκγλύφανσης διαμέτρου 175 mm
- Χειροκίνητη τροφοδοσία της μονάδας εργαλείου εκγλύφανσης (MISTRAL 26)
- Αυτόματη τροφοδοσία με γρήγορη προσέγγιση ελεγχόμενη από την μονάδα φωτοκυττάρου του εργαλείου εκγλύφανσης (MISTRAL 26A)
- Γρήγορη αλλαγή μονάδας εργαλείου εκγλύφανσης
- Σύστημα ισορροπίας της μονάδας εργαλείου εκγλύφανσης
- Θήκη μονάδων εκγλύφανσης με 9 θέσεις
- Σύστημα λίπανσης δίσκου με ψεκασμό
- Κίνηση μεταφορέα: X μέγιστο = 350 mm
- Βάθος εκγλύφανσης: Y μέγιστο = 65,5 mm
- Ανώτερο ύψος μονάδας εκγλύφανσης: 125 mm
- Ικανότητα επεξεργασίας: Βλ. διάγραμμα

- Πατενταρισμένο σύστημα που επιτρέπει την τοποθέτηση των προφίλ χωρίς να υπάρχει ανάγκη για γωνιομετρίες
- Ύψος τραπέζιού επεξεργασίας: 900 mm
- Τραπέζι επεξεργασίας χωρίς λείανση που δεν καταστρέφει χρωματισμένα προφίλ
- Προεγκατάσταση για εξαγωγή γρεζιών και αναθυμιάσεων
- Πλήρες προστατευτικά ασφαλείας γύρω από το τραπέζι εργασίας με απασφαλιζόμενη κλειδαριά
- Διπλή πίεση επεξεργασίας σερβοελεγχόμενη σε χαμηλή πίεση

### Ικανότητα επεξεργασίας

**Κοπή γωνίας 90° (με κλειστό προστατευτικό τούνελ ασφαλείας)**

**Μέγιστο μέγεθος προφίλ με τούνελ**

**Μέγιστο μήκος προφίλ που μπορεί να υποστεί επεξεργασία με κλειστό τούνελ=1480 + βάθος αφαιρούμενου υλικού**

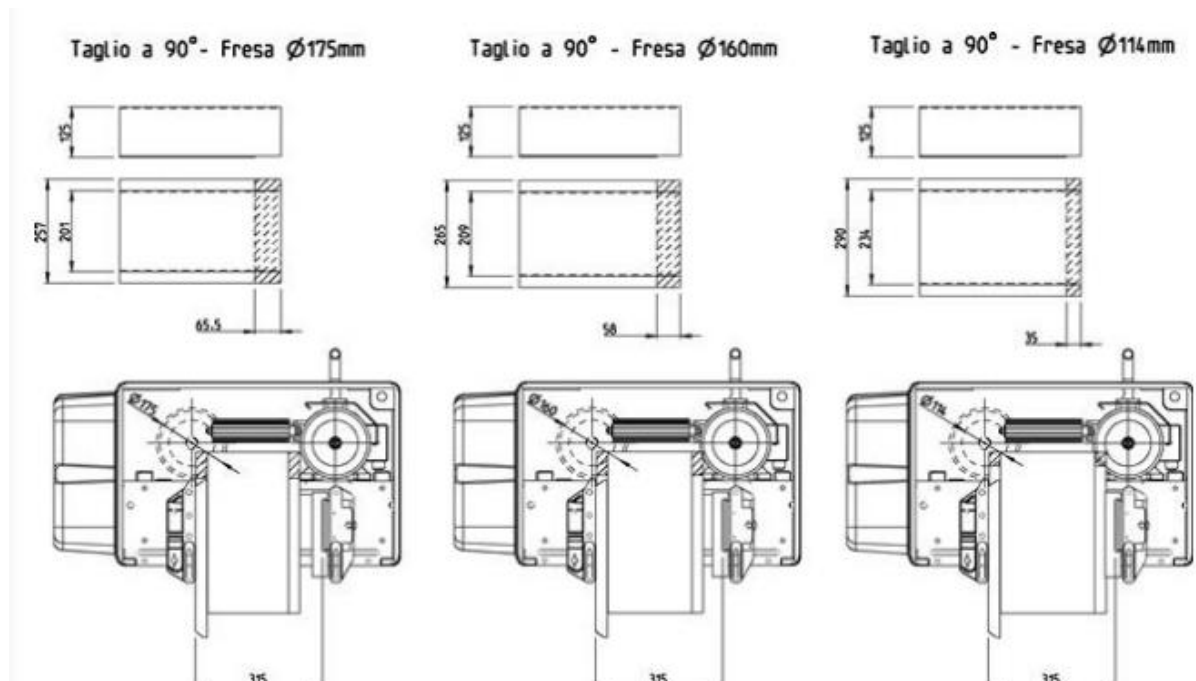

**Κοπή γωνίας 45° στα αριστερά (μόνο με άνοιγμα προστατευτικού  
τούνελ ασφαλείας)**

**Ανώτατο μέγεθος προφίλ με ανώτατη αφαίρεση υλικού L=65,5 mm**

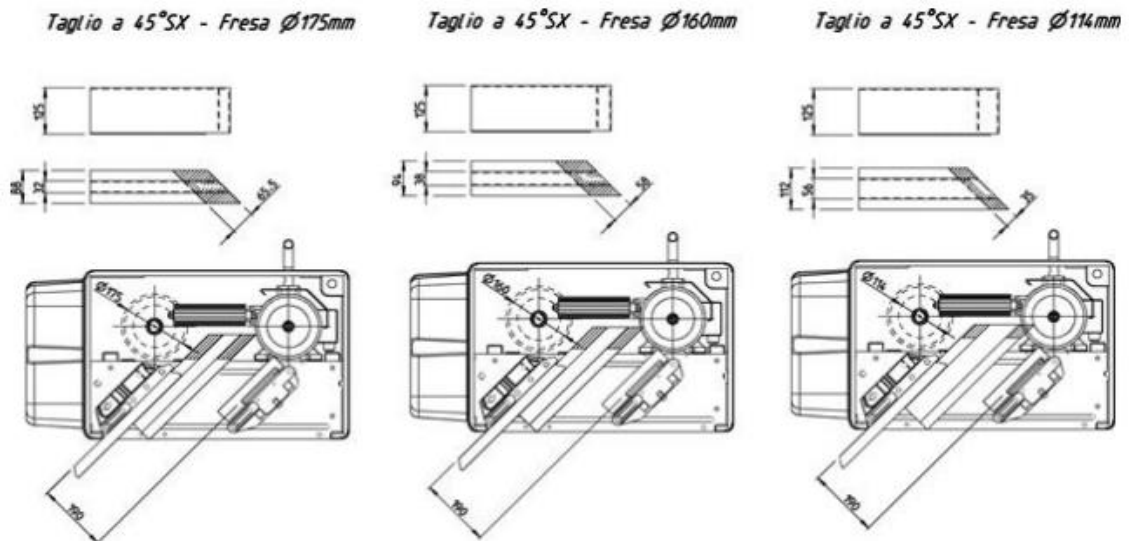

**Κοπή γωνίας 45° στα δεξιά (μόνο με άνοιγμα προστατευτικού τούνελ  
ασφαλείας)**

**Μέγιστο μέγεθος προφίλ με ανώτατη αφαίρεση υλικού L=65,5 mm**

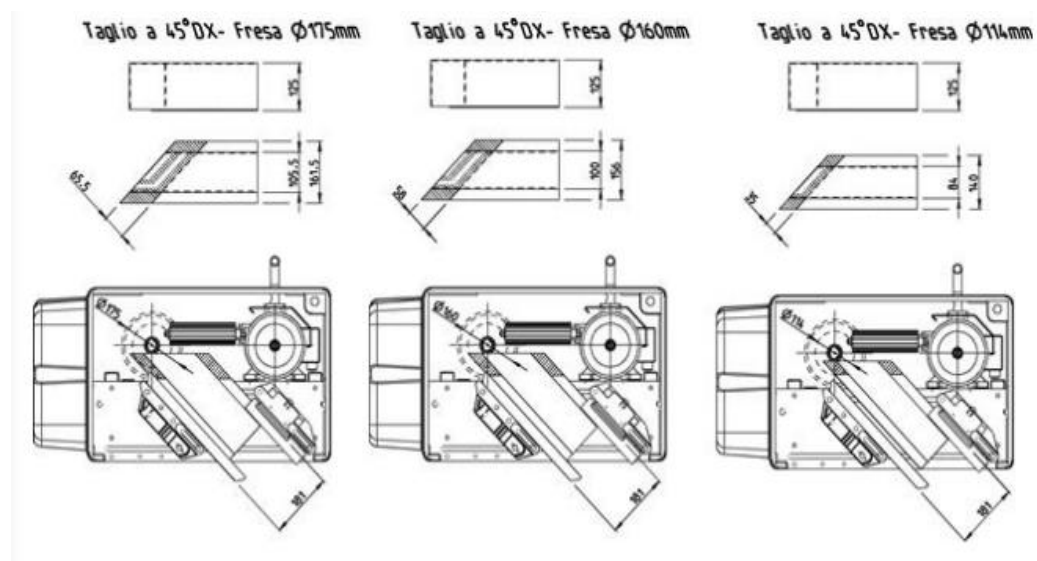

**Βασικός εξοπλισμός**

- Άξονας για μονάδες εκγλύφανσης
- Οριζόντιες και κάθετες μέγγενες
- Αστεροειδές στοπ μήκους 8 θέσεων

**Προαιρετικός εξοπλισμός**

- Δίσκος κοπής βολφραμίου καρβιδίου (η διάμετρος καθορίζεται κατόπιν αιτήματος)
- Επιπλέον άξονες (συμπεριλαμβανομένων και αποστατών κλεισίματος)
- Ελάχιστη ποσότητα λίπανσης (MQL) με καθαρό λάδι
- Αφαίρεση του γρεζιού του εκγλυφόμενου προφίλ (MISTRAL 26A)
- Επιπλέον επιβάρυνση για ειδική τάση και κύκλο (Τυποποιημένο μοτέρ 230/400V τριφασικό 50HZ)
- Επιπλέον επιβάρυνση για μονοφασικό μοτέρ (Τυποποιημένο μοτέρ 230 μονοφασικό 50 HZ)
- Επιπλέον επιβάρυνση για ηλεκτρική έκδοση UL-CSA
- Φρέζες
- Ηχομονωτικό τούνελ με αυτόματο άνοιγμα



**Προαιρετικά: Πακέτο**

- Χάρτινη συσκευασία
- Χάρτινη συσκευασία (τούνελ)

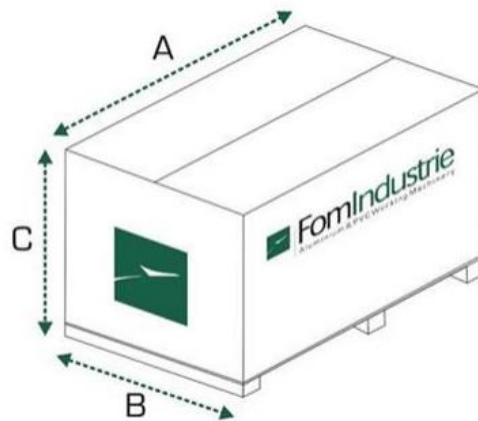

A (mm)	B (mm)	C (mm)	Kg

- Κιβώτιο συσκευασία (Μηχάνημα)
- Κιβώτιο συσκευασίας (Τούνελ)

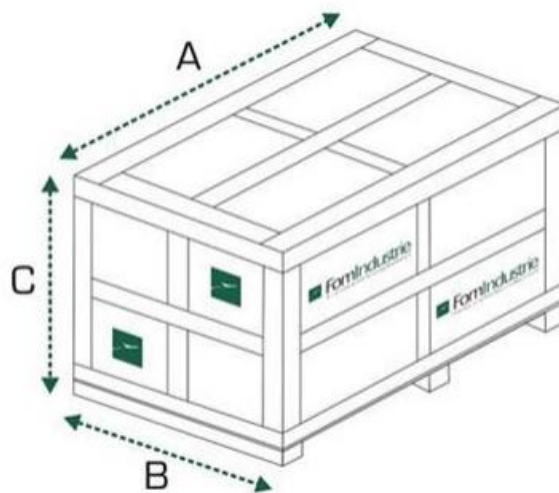

A (mm)	B (mm)	C (mm)	Kg